

販売店の方へ：この「取付要領書」は必ずお客様へお渡しください。

ESSIX

サイドライナー取付要領書 (5ドア・4ドア兼用)

※スーパーロング取付不可

必要な工具

- ・粘着テープ等(仮合わせ用)
- ・サインペン等(マーキング用)
- ・ドリル(φ3.0mm、φ3.5mm)
- ・タッチアップペイント
- ・プラスドライバー
- ・クリップ外し

構成部品(数量)

①	サイドライナー RH	(1)
②	サイドライナー LH	(1)
③	タッピングスクリュー	(12)
④	トラススクリュー	(4)
⑤	ナット	(4)

⑥	ブラケット	(4)
⑦	プライマー	(1)
⑧	ゴムスペーサー(3.0mm)	(8)
⑨	ゴムスペーサー(5.0mm)	(8)

- 取り付けの際、製品の角や工具等によるケガにご注意ください。
- 塗装／取り付け前に必ず仮合わせし、不具合が無いことを確認してください。
- 車両個体差により隙間や干が生じる場合があります。その際は調整してから取り付けしてください。
- 必要に応じ、ジャッキアップしてタイヤを外すと作業し易くなります。その際は脱落等にご注意ください。

※図は左側(LH)を示しています。

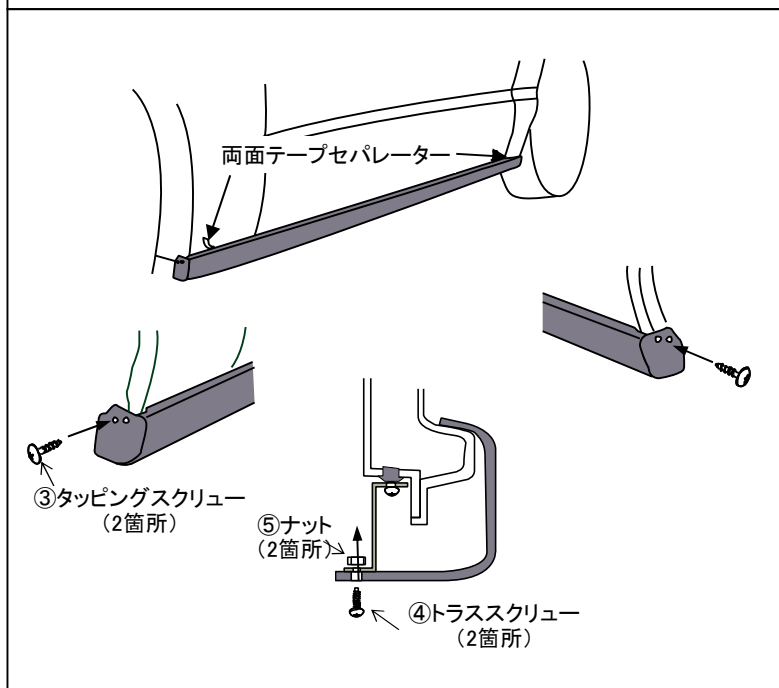
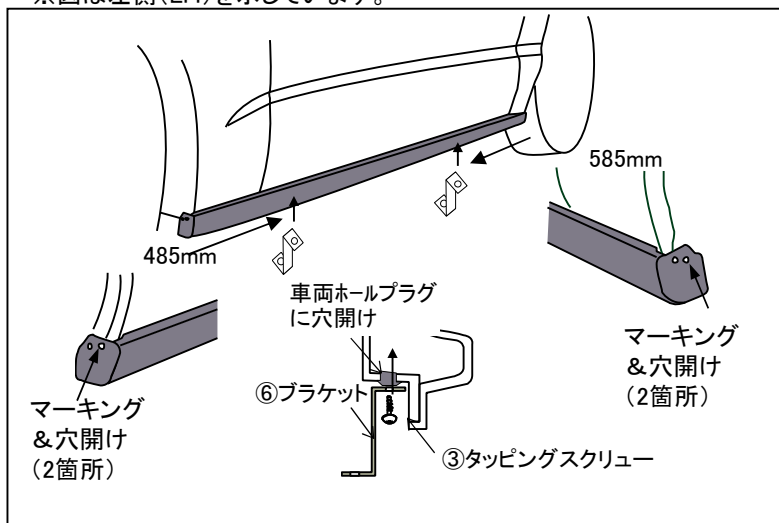

1. ②サイドライナー LH の取り付け準備

- (1) 下面の車両ホールプラグ中心にドリル(φ3.0mm)で下穴を開けてください。
※フロント側から4番目(485mm)、リア側から2番目(585mm)の2箇所
- (2) ⑥ブラケットを③タッピングスクリューで取り付けてください。(2箇所)
- (3) ②サイドライナー LH をセットし、粘着テープ等で仮装着してください。(ブラケットの穴位置も合わせてください。)
- (4) ②サイドライナー LH 取り付け穴に合わせて、前後ホイールアーチ部にマーキングしてください。
- (5) ②サイドライナーを取り外します。
- (6) マーキングした位置にドリル(φ3.5mm)で下穴を開けます。(タッチアップペイントで防錆処理をしてください。)

2. ②サイドライナー LH の取り付け

- (1) ②サイドライナー LH 取り付け部をきれいに清掃、脱脂し、両面テープ接着部に⑦プライマーを塗布してください。
- (2) ②サイドライナー LH の両面テープセパレーターを30mm程はがし、表面に折り返してください。
- (3) ②サイドライナー LH をセットし、付属の③タッピングスクリューで仮固定してください。(前/後各2箇所)
- (4) ②サイドライナー LH と⑥ブラケットを④トラススクリューと⑤ナットで仮固定してください。(2箇所)
- (5) ②サイドライナー LH と車輛のフィッティングを確認し、位置を調整してください。
※ホイールアーチ部に隙間ができる場合は⑧、⑨ゴムスペーサーを使用して調整してください。
- (6) ②サイドライナー LH の両面テープセパレーターを抜き、圧着してください。

⚠ アドバイス

セパレーターが途中で切れない様に、サイドライナーを少し浮かせながらセパレーターを引き抜いてください。

- (7) ③タッピングスクリュー、④トラススクリューを本締めしてください。

⚠ アドバイス

- 取り付け完了後に全体のがたつき等が無いが、再度確認してください。
- 取り付け直後は接着力が十分でないため24時間は水に濡れたり力が掛かるようなことは避けてください。

- 取付車両が5ドアの場合は、1ページ目の手順に沿って右側を取付してください。
4ドアの場合は、以下の通りに進めてください。

- 5ドアと4ドアの違いは、右側に⑥ブラケットを固定させる「車両ホールプラグ」の有無です。
4ドアは車両ホールプラグが無い為、ボディに③タッピングスクリューで固定します。

※図は右側(RH)を示しています。

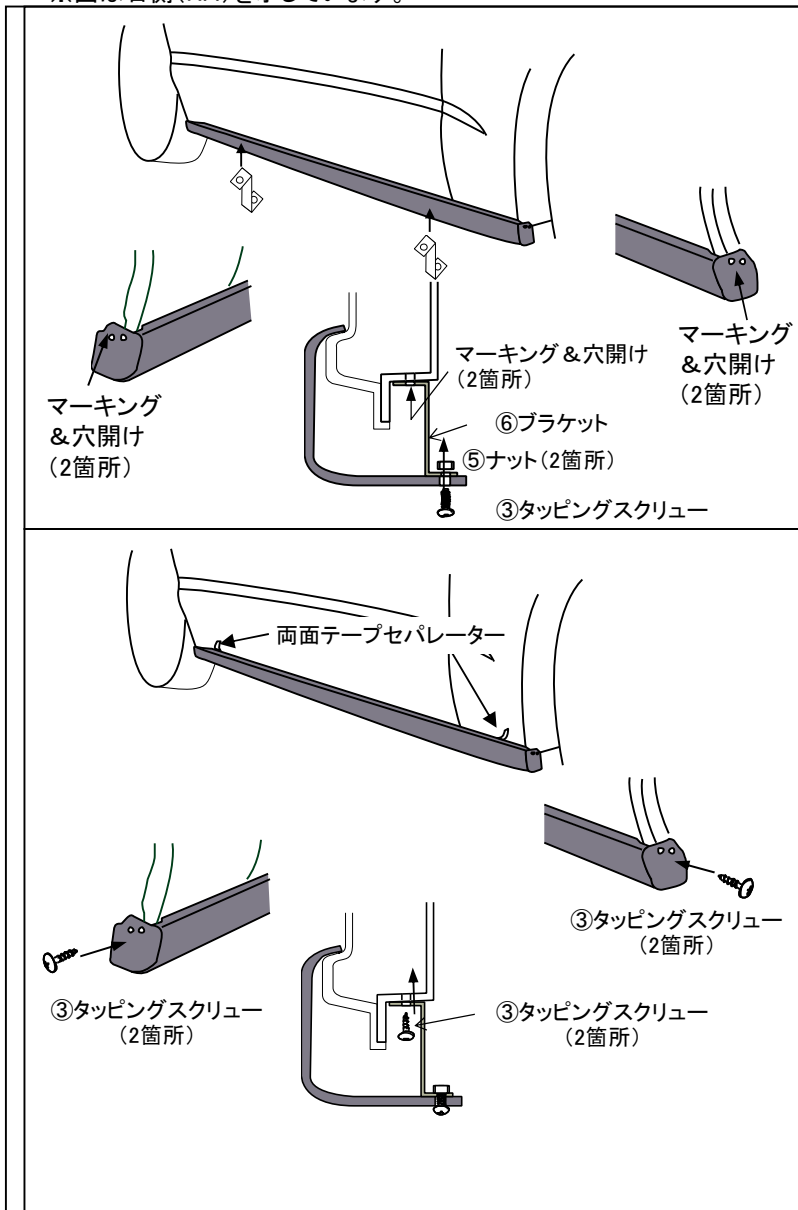

3. ①サイドライナー RH の取り付け準備
- (1) ⑥ブラケットを④トラススクリューと⑤ナットで①サイドライナーRHに取り付けてください。(2箇所)
 - (2) ①サイドライナー RH をセットし、粘着テープ等で仮装着してください。
 - (3) ⑥ブラケットの穴位置に合わせて、車両下面および前後ホイールアーチ部にマーキングしてください。
 - (4) ①サイドライナー RH を取り外します。
 - (5) マーキングした位置にドリル(φ3.5mm)で下穴を開けます。(タッチアップペイントで防錆処理をしてください。)

4. ①サイドライナー RH の取り付け
- (1) ②サイドライナー取り付け部をきれいに清掃、脱脂し、両面テープ接着部に⑦プライマーを塗布してください。
 - (2) ②サイドライナーの両面テープセパレーターを30mm程はがし、表面に折り返してください。
 - (3) ②サイドライナーをセットし、付属の③タッピングスクリューで仮固定してください。(前/後各2箇所、下面2箇所)
 - (4) ①サイドライナー RH と車輛のフィッティングを確認し、位置を調整してください。
※ホイールアーチ部に隙間ができる場合は⑧、⑨ゴムスペーサーを使用して調整してください。
 - (5) ②サイドライナーの両面テープセパレーターを抜き、圧着してください。

△ アドバイス
セパレーターが途中で切れない様に、サイドライナーを少し浮かせながらセパレーターを引き抜いてください。

- (6) ③タッピングスクリュー、④トラススクリューを本締めしてください。

△ アドバイス

- 取り付け完了後に全体のがたつき等が無いが、再度確認してください。
- 取り付け直後は接着力が十分でないため24時間は水に濡れたり力が掛かるようなことは避けてください。